

  
FABRICATION FRANÇAISE

Nos monte-matériaux sont spécialement conçus pour monter, verticalement, des produits difficiles à déplacer à la main. Ils répondent à la directive machine 2006/42/CE. Lors de son utilisation, l'opérateur doit avoir une direct sur le panier en mouvement. Les commandes sont à pression maintenu (un seul poste de commande, du type homme mort). Le panier en position basse est à 53 cm du sol pour faciliter son chargement manuel. Il s'élève le long d'un mât monobloc grâce à une chaîne d'entraînement couplée à un motoréducteur électrique.

## CARACTÉRISTIQUES TECHNIQUES GÉNÉRALES

- Charge maximum: MM 0,15: 150 Kg – MM 0,25: 250 Kg
- Dimensions hors tout standard du panier: 800 x 800 mm – hauteur 400 mm
- Hauteur du mât 2 à 6 mètres selon la version – Vitesse d'élévation: 5,5 m/min.
- Chaîne de levage triple
- Commandes par boîte à boutons – Tension: (TBT) 24 V alternatif 50 Hz
- Alimentation électrique: 400 V Tri (3 P+T) ou 230 V Tri (3P + T) sur demande
- Puissance moteur: 0,83 kW
- Finition peinture polyuréthane: mâts Gris RAL 7016 – plateau Bleu RAL 5010

## SÉCURITÉ

- Cadre de sécurité sous panier, alerte par contact physique
- Tension des commandes: (TBT) 24 V alternatif 50 Hz
- Sécurité anti-chute assurée par moto réducteur frein
- Vitesses de montée et de descente constantes quelle que soit la charge

## OPTIONS (liste non exhaustive)

- Kit installation en extérieur : Galvanisation + capot moteur + casquette de coffret électrique
- Chaîne nickelée
- Côté d'ouverture du panier
- Dimensions panier
- Panier coulissant
- Support de mat sans reprise dans l'environnement

**Caractéristiques Monte Matériaux**

**PUISSANCES  
STANDARDS**  
150KG: 0.55KW  
250KG: 0.75KW

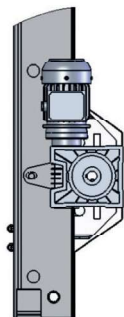

DÉTAIL B  
ECHELLE 2 : 15

DÉTAIL A  
ECHELLE 1 : 3

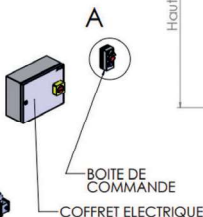
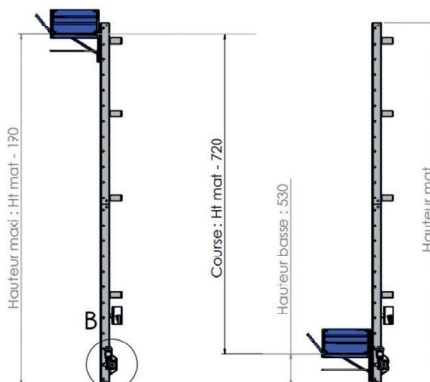
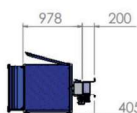
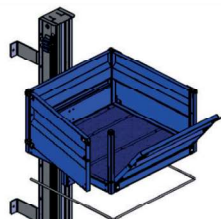
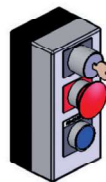

Référence machine	Capacité	Ht mat	Ht mini	Ht maxi	Course
4MCM000001	150 kg	2000	machine supprimée		
4MCM000002		3000	530	2810	2280
4MCM000003		4000	530	3810	3280
4MCM000004		5000	530	4810	4280
4MCM000005		6000	530	5810	5280
4MCM000006	250 kg	2000	machine supprimée		
4MCM000007		3000	530	2810	2280
4MCM000008		4000	530	3810	3280
4MCM000009		5000	530	4810	4280
4MCM000010		6000	530	5810	5280

**ARTICULATION POUR  
OUVERTURE BATTANTE**  
SOIT CHARNIERES A GAUCHE  
SOIT CHARNIERES A DROITE



DÉTAIL W  
ECHELLE 1 : 5

**ARTICULATION POUR  
OUVERTURE BASCULANTE**  
OUVERTURE JUSQU'À 180°

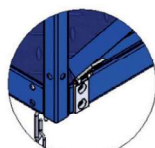

DÉTAIL X  
ECHELLE 1 : 5

**FIXATION DE PAROI FIXE**

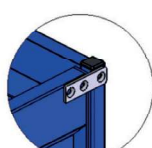

DÉTAIL Y  
ECHELLE 1 : 5

**VEROUILLAGE PAR  
BOUON INDEXE**



DÉTAIL Z  
ECHELLE 2 : 7

A DEFINIR PAR LE CLIENT			
LE TYPE D'OUVERTURE SELON LA FACE			
	FACE A	FACE C	FACE D
OUVERTURE BATTANTE PAUMELLE A GAUCHE			
OUVERTURE BATTANTE PAUMELLE A DROITE			
BASCULANTE A 180°			
VANTAIL FIXE			

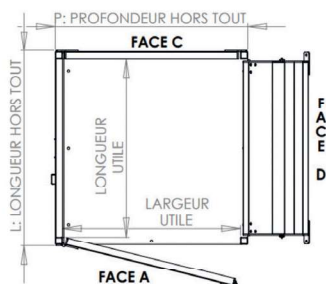
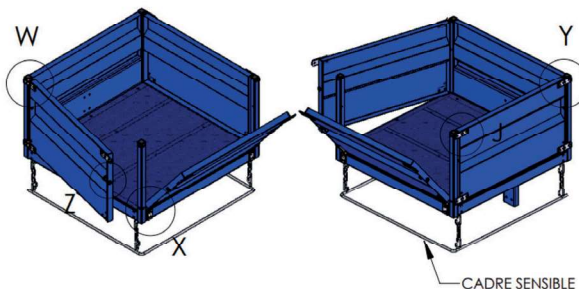
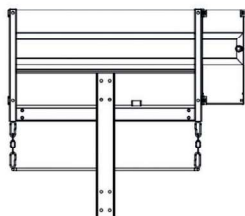
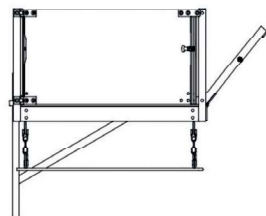

**DIMENSIONS STANDARD**  
P=810mm L=810mm  
long. utile= 740 / larg. utile=740

**DIMENSIONS SPECIALES**  
SURFACE EXTERIEUR < 1m²  
AVEC P < 1m\*  
\*dans le cas d'une machine 250kg pour une machine 150kg, voir avec le BE